

# 第60回岐阜県柔道体重別選手権大会 結果(中学)

令和6年5月12日岐阜メモリアルセンター

## 【 中学 男子 55Kg級 全15試合 】 第1試合場

NO	氏名	所属	段位
1	藤崎 王希	東濃Jr.柔道クラブ	初段
2	柴田 恵伍	田中柔道教室	1級
3	高橋 歩夢	神戸中学校	1級
4	佐野 伶旺斗	御嵩柔道スポーツ少年団	初段
5	田脇 駿也	平瀬道場	1級
6	浅井 悠介	東部中	1級
7	土屋 憂太	鈴木道場	1級
8	後藤 慶樹	岐阜北柔道クラブ	1級
9	黒川 莉斗	美濃加茂中学校	1級
10	田中 啓太	岐阜北柔道クラブ	1級
11	茂原 誠	東濃Jr.柔道クラブ	1級
12	溝口 颯我	岐阜北柔道クラブ	1級
13	田中 昭成	神戸柔道クラブ	1級
14	堀部 晴之介	岐阜北柔道クラブ	1級
15	楯 徠駕	中津川市柔道スポーツ少年団	初段
16	小糸 康生	高山道場	初段

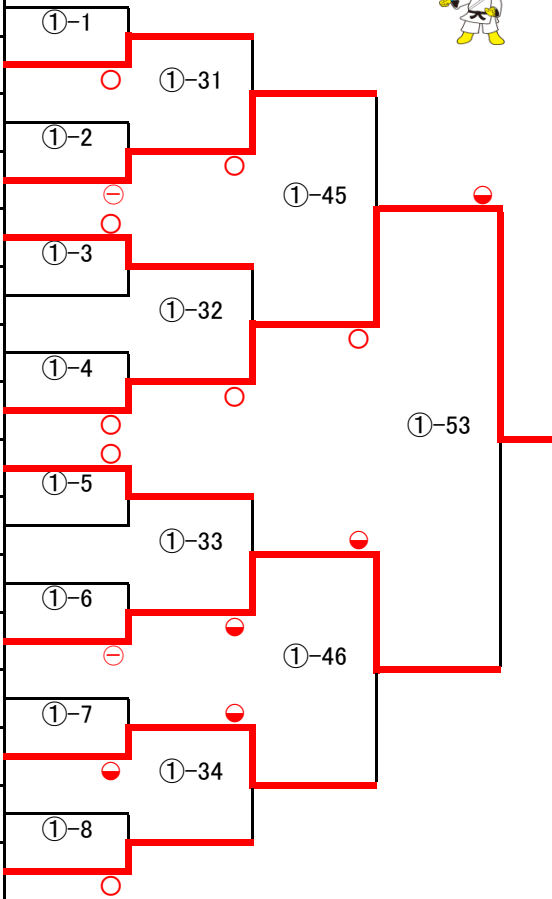

## 【 中学 男子 66Kg級 全15試合 】

NO	氏名	所属	段位
1	茂原 幸生	東濃Jr.柔道クラブ	初段
2	奥村 龍生	瑞穂柔道	初段
3	牛嶋 悠人	大野柔道	1級
4	阿部 勇太	御嵩柔道スポーツ少年団	初段
5	山本 健太郎	高山道場	初段
6	北野 大和	関ヶ原道場	1級
7	澤田 旬吹	修心塾道場	1級
8	篠田 優成	岐阜北柔道クラブ	1級
9	渡邊 颯吾	美濃柔道	初段
10	岡田 京弥	瑞穂柔道	1級
11	切嶋 黎	東濃Jr.柔道クラブ	初段
12	澁谷 舞瑠	田中柔道教室	1級
13	成瀬 聖	大野柔道	1級
14	横口 一路	瑞穂柔道	初段
15	森本 大雅	山岡道場	初段
16	宮崎 大夢	高山道場	初段

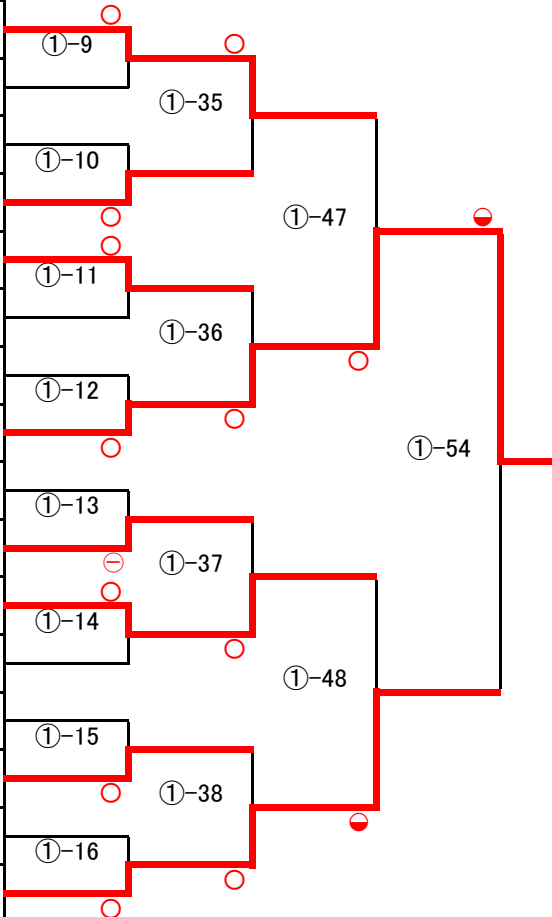

【 中学 男子 81Kg級 全15試合 】

第3試合場



NO	氏名	所属	段位
1	纈纈 三志朗	東濃Jr.柔道クラブ	初段
2	本田 一真	境川中学校	初段
3	川瀬 旬哉	大野柔道	1級
4	杉山 倫太郎	修心塾道場	初段
5	小瀬 倫太郎	高山道場	1級
6	近藤 安人	大垣市柔道少年団	1級
7	市橋 潤人	美濃柔道	1級
8	高井 郁弥	山県警察署柔道少年団	初段
9	蛭田 英将	修心塾道場	1級
10	入山 暁	田中柔道教室	1級
11	西村 怜晟	東濃Jr.柔道クラブ	初段
12	西垣 徳実	真正中学校	初段
13	上野 桂史	垂井町柔道スポーツ少年団	初段
14	山田 絢心	竹鼻中学校	1級
15	近藤 晴麻	中津川市柔道協会	1級
16	中村 海翔	高山道場	初段

【 中学 男子 81Kg超級 全15試合 】

NO	氏名	所属	段位
1	水野 櫻介	中津川市柔道協会	1級
2			
3	田中 惺也	関ヶ原道場	1級
4	眞鍋 一希	鈴木道場	1級
5			
6	坂 煌太	大垣市柔道少年団	1級
7	船渡 仁星	修心塾道場	初段
8	森島 悠也	瑞穂柔道	初段
9	河合 惺空	美濃柔道	初段
10	岩田 夢叶	岐北中学校	1級
11			
12	小嶋 歩	各務原市柔道少年団	1級
13	内藤 悠月	神戸中学校	1級
14	加藤 崇倅	境川中学校	1級
15			
16	竹村 那由多	古川柔道少年団	1級

【 中学 女子 44Kg級 全15試合 】

第1試合場



NO	氏名	所属	段位
1	雑賀 月嘉	岐阜北柔道クラブ	1級
2	中山 和香奈	興文柔道会	1級
3			
4			
5	木場 奏衣	東部中	1級
6	岡田 ゆま	美濃柔道	1級
7	笹田 あむ	聖心館平野道場	1級
8	深田 万裕	恵那市柔道協会	1級
9	林 知花	修心塾道場	1級
10	高井 優里	山県警察署柔道少年団	1級
11	遠藤 愛子	多治見市柔道協会	1級
12	安田 彩夏	竹鼻中学校	1級
13			
14	松原 姫來	岐阜地区柔道協会	1級
15	田中 凜々那	東濃Jr.柔道クラブ	1級
16	柳瀬 叶	神戸柔道クラブ	1級

①-17, ①-18, ①-19, ①-20, ①-21, ①-22, ①-23, ①-39, ①-40, ①-41, ①-49, ①-50, ①-51, ①-55

【 中学 女子 52Kg級 全15試合 】

NO	氏名	所属	段位
1	藤村 玲藍	岐阜北柔道クラブ	1級
2	田中 柚音	東部中	1級
3			
4			
5	宗宮 彩巴	大垣市立西部中学校	初段
6	西部 ひより	旭ヶ丘中学校	
7	佐藤 加奈子	精華中学校	1級
8	近藤 南那琉	恵那市柔道協会	1級
9	平岡 未都	美濃加茂中学校	1級
10	堀 有希	竹鼻中学校	1級
11	佐々木 彩華	山岡道場	初段
12	中村 星愛	岐阜北柔道クラブ	1級
13	横口 心都	高山道場	1級
14	上松 鈴果	川島柔道会	1級
15	片田 微笑	中津川市柔道スポーツ少年団	1級
16	松永 絵子	東部中	1級

①-24, ①-25, ①-26, ①-27, ①-28, ①-29, ①-30, ①-42, ①-43, ①-44, ①-51, ①-52, ①-56

【 中学 女子 63Kg級 全15試合 】

第3試合場



NO	氏名	所属	段位
1	太田 満悠	竹鼻中学校	1級
2	藤原 沙優	大野柔道	1級
3			
4			
5	所 京伽	大野柔道	1級
6	尾関 璃音	美濃柔道	初段
7	原 椿希	精華中学校	1級
8	堀川 桃愛	中津川市立第二中学校	初段
9	伊藤 夏葉	修心塾道場	1級
10	成田 乃々花	岐阜中警察署柔道少年団	1級
11	花輪 愛心	小泉中学校	1級
12	野田 こころ	田中柔道教室	1級
13			
14	堀部 唯万里	岐阜北柔道クラブ	1級
15	森本 彩心	山岡道場	1級
16	高橋 歩里	神戸中学校	1級

【 中学 女子 63Kg超級 全7試合 】

NO	氏名	所属	段位
1	水野 喜彩音	竹鼻中学校	1級
2	河野 恵瞳	瑞浪修徳館	1級
3	橋本 彩華	竹鼻中学校	1級
4	横口 心南	高山道場	1級
5	反中 千陽	精華中学校	初段
6	富田 美怜	大垣市立西部中学校	1級
7	青木 咲樹	川島柔道会	1級
8	湯上 心々菜	郡上市柔道クラブ	初段